

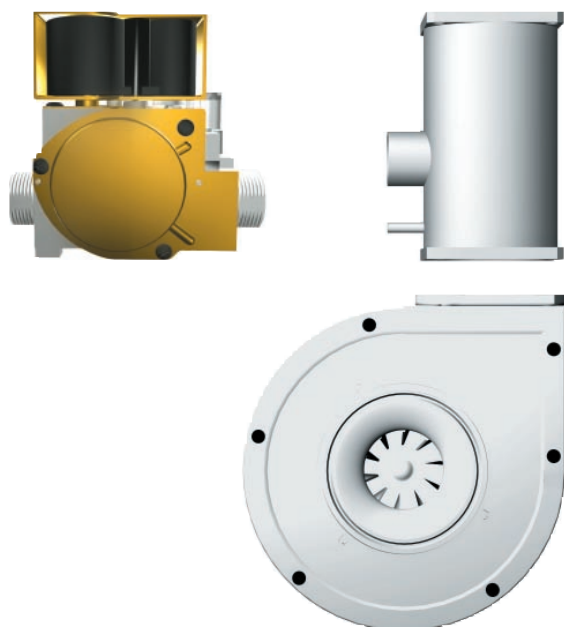

SIT Group

SIT 390 MIXER



SISTEMA PER IL CONTROLLO E LA MISCELAZIONE GAS/ARIA

Campo di applicazione

Apparecchi a gas a tiraggio forzato con bruciatore a premiscelazione. 390 MIXER è particolarmente adatto per caldaie modulanti a condensazione.

Caratteristiche principali

Due campi di potenza, ampia flessibilità di montaggio. Campo di modulazione ampliato rispetto ai sistemi tradizionali.



DATI GENERALI

CARATTERISTICHE COSTRUTTIVE

- Corpo in alluminio realizzato tramite pressofusione
- Collegamento per il segnale aria al controllo multifunzionale gas - aria

CONDIZIONI DI UTILIZZO

- Posizione di montaggio a valle del ventilatore
- Gas d'utilizzo 2^a e 3^a famiglia
- Temperatura ambiente Mixer non presenta alcuna controindicazione all'utilizzo nel normale campo di temperature degli apparecchi domestici a gas (-20°C...100°C)

CONNESSIONI MECCANICHE

- Ingresso aria ed uscita miscela gas aria connessioni per flange M5 (4)
- Ingresso gas filetto maschio G 3/4 ISO 228
in alternativa: filetto femmina Rp 1/2 ISO 7
in alternativa: flangia M4 (4)
- Segnale aria ø 6.5 mm

DESCRIZIONE

- 1 Uscita miscela gas-aria.
- 2 Ingresso aria.
- 3 Ingresso gas.
- 4 Collegamento segnale aria.

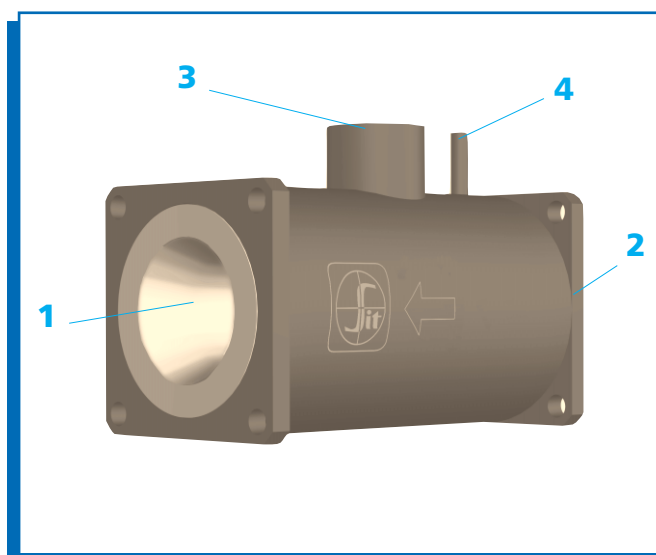

PORTATE TERMICHE

PORTATA TERMICA MASSIMA DISPONIBILE

Potenza disponibile per l'apparecchio al variare della caduta di pressione ΔP su 390 MIXER.
Condizioni di riferimento: gas G20.

I valori riportati sono indicativi e si riferiscono ad una combustione secca al 9% di CO₂.

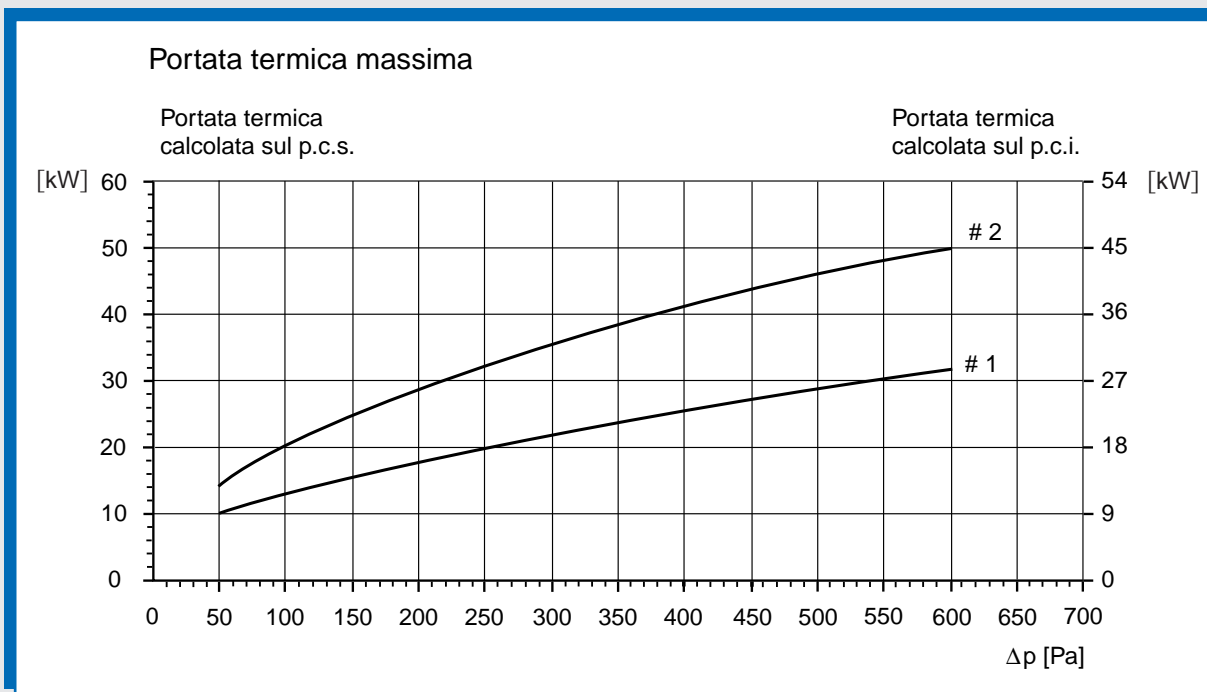

	Modello MIXER	Potenza di riferimento
# 1	390. 0xx	25 kW
# 2	390. 1xx	35 kW

PORTATA TERMICA MINIMA DI RIFERIMENTO

La potenza minima raggiungibile è strettamente legata alle caratteristiche dell'apparecchio. In termini generali essa è circa il 20% della potenza massima (campo di modulazione da 1 a 5).

Nella tabella seguente si riportano i valori indicativi della potenza minima nella condizione di riferimento di caduta di pressione minima di 50 Pa tra l'ingresso di 390 MIXER e la sezione di iniezione gas.

Condizione di riferimento: gas G20, potere calorifero superiore.

Modello MIXER	Portata termica minima
390. 0xx	5 kW
390. 1xx	7 kW



FUNZIONAMENTO

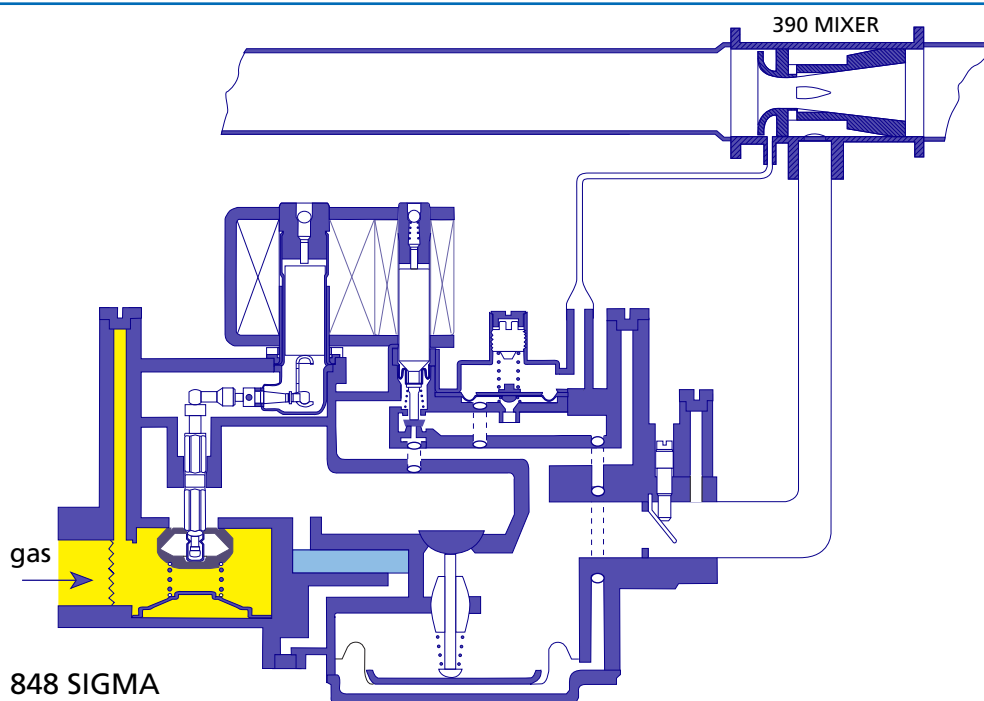

Condizione a riposo - Con l'apparecchio in condizione di attesa non vi è flusso d'aria attraverso il MIXER e la via di gas è intercettata dal controllo multifunzionale gas/aria.

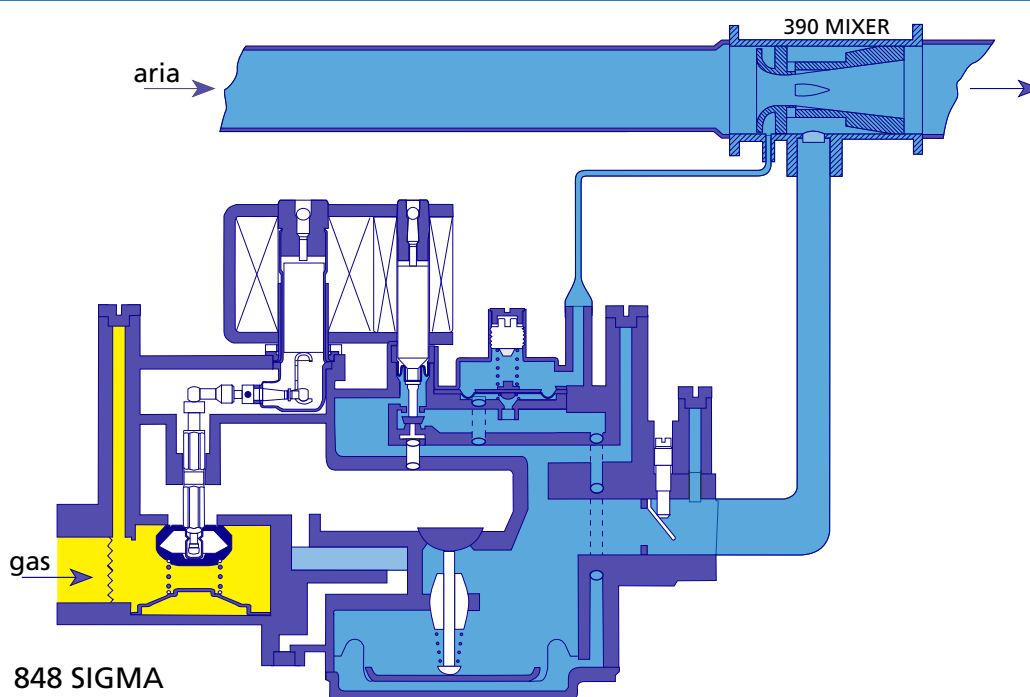

Preventilazione - Durante la preventilazione si innesca il flusso d'aria in MIXER.

FUNZIONAMENTO

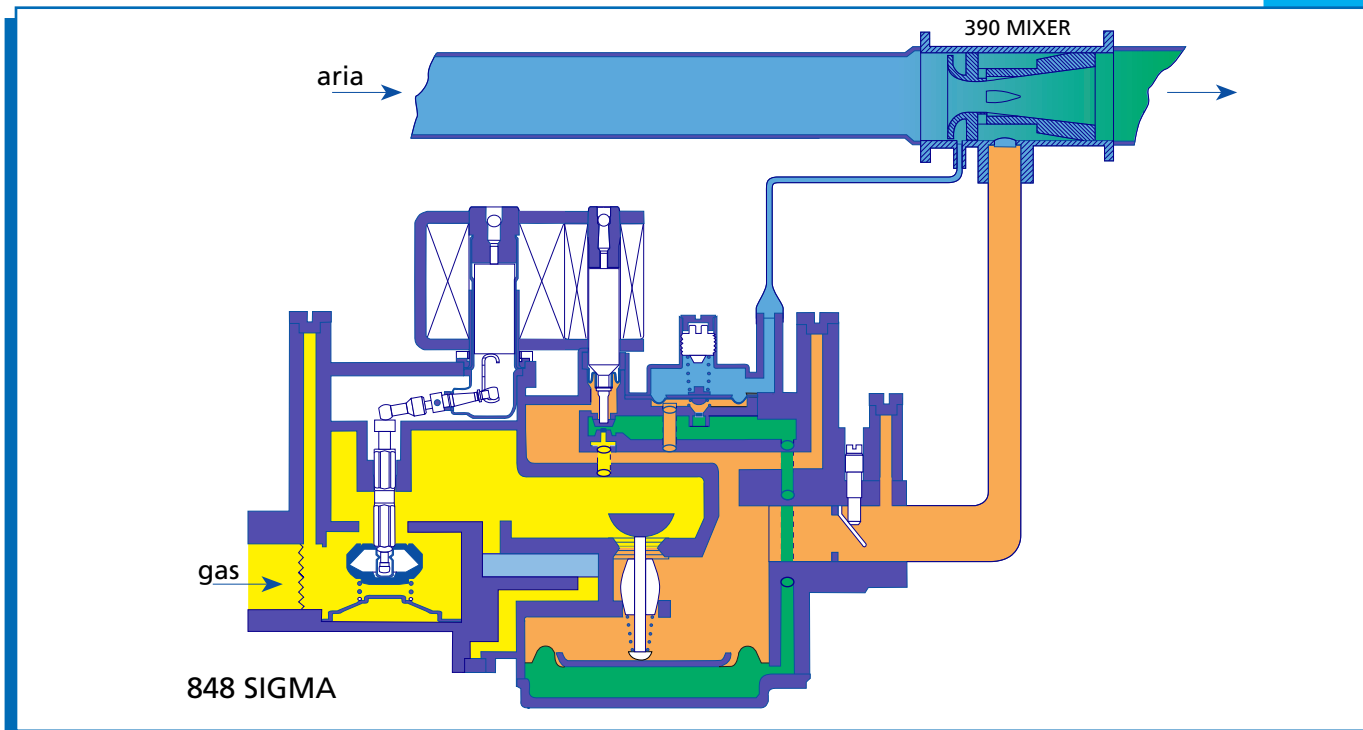

Condizione di funzionamento - Entrambe le elettrovalvole sono aperte. Il gas fluisce dal controllo gas al MIXER dove viene iniettato all'interno della camera di miscelazione. La miscela gas/aria fluisce quindi al bruciatore.

VISTA INTERNA

I profili dei condotti interni di MIXER sono stati studiati per realizzare al meglio le funzioni di miscelazione e di ampliamento della modulazione.

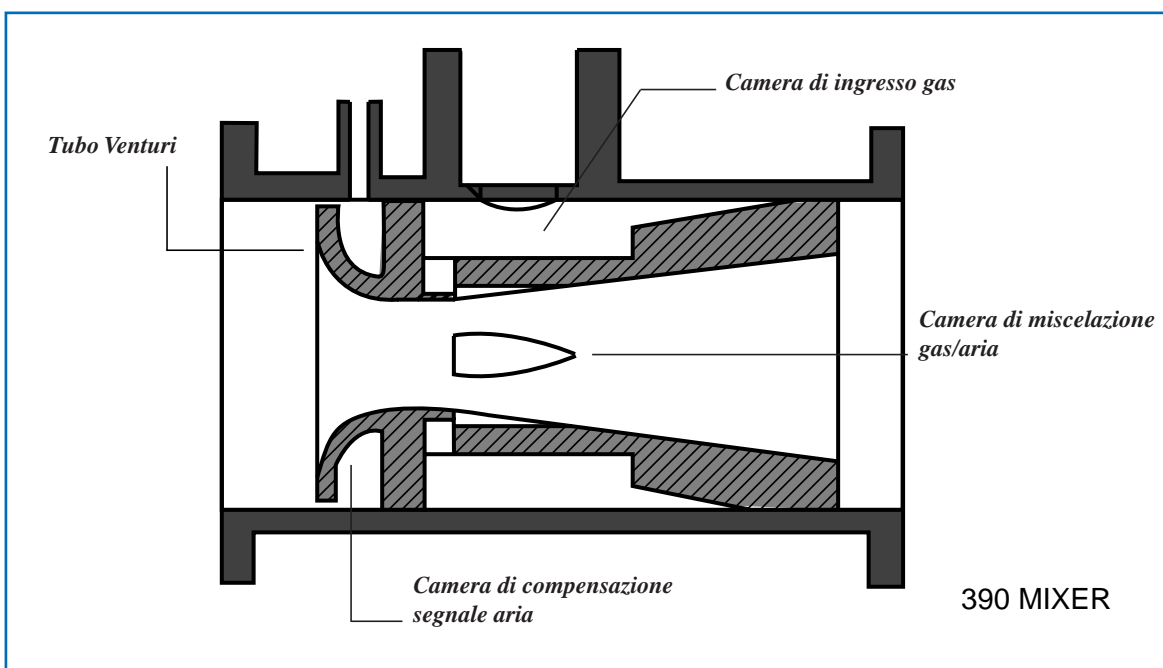



LAY-OUT

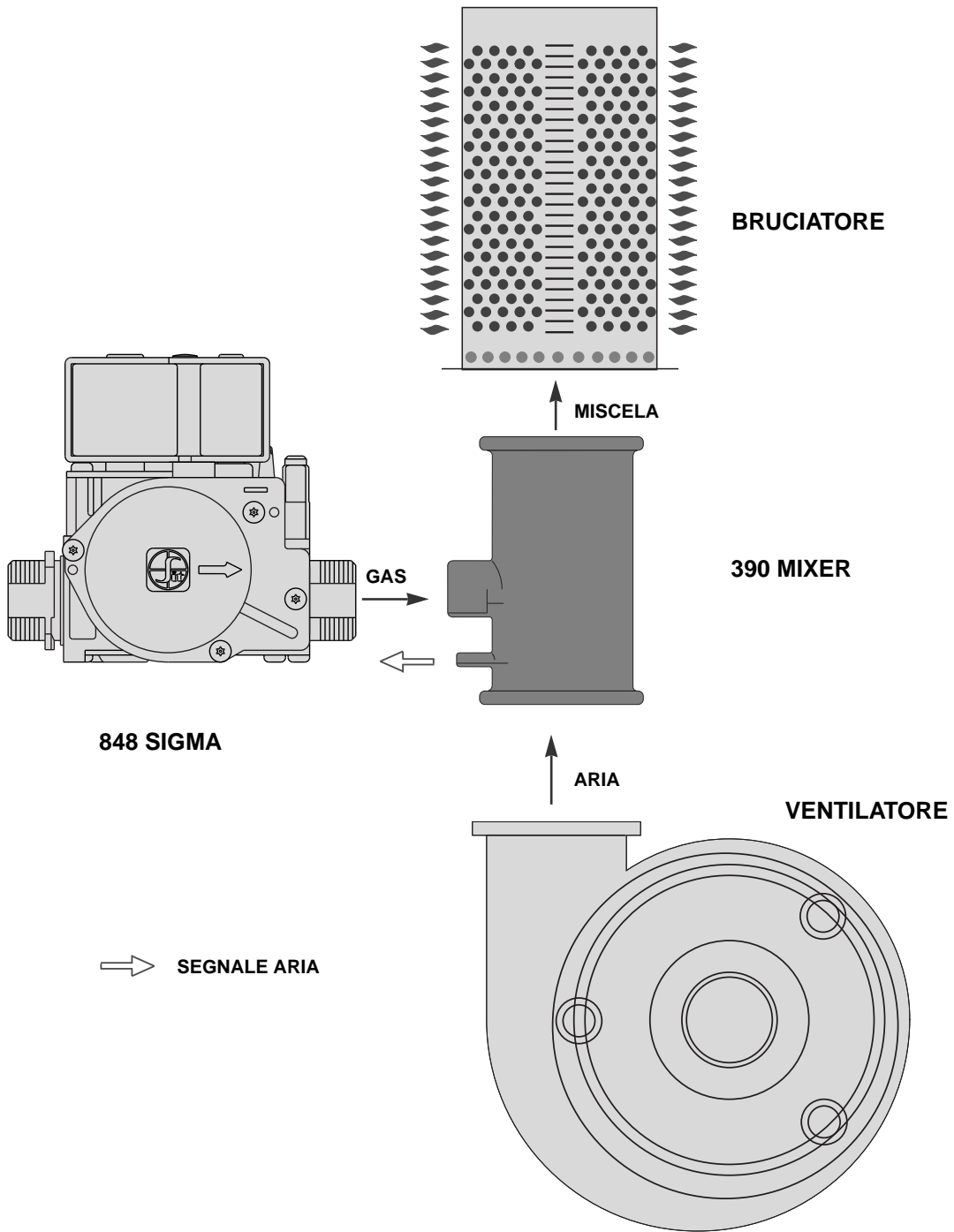

DIMENSIONI

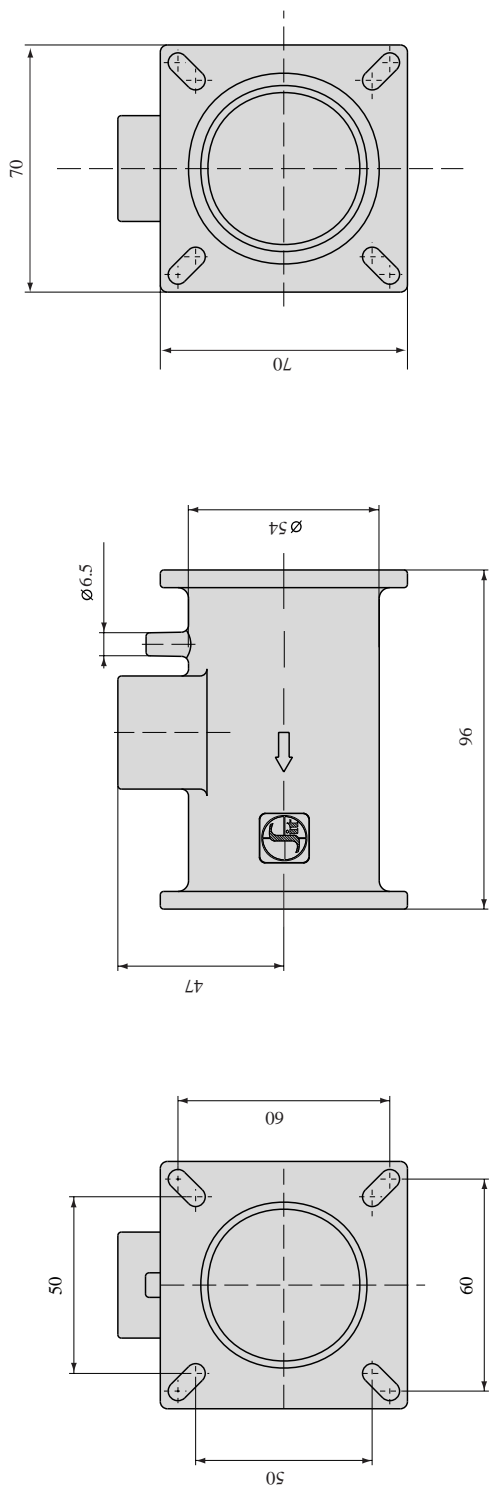

Versione con collegamento gas filetto maschio G 3/4 ISO 228

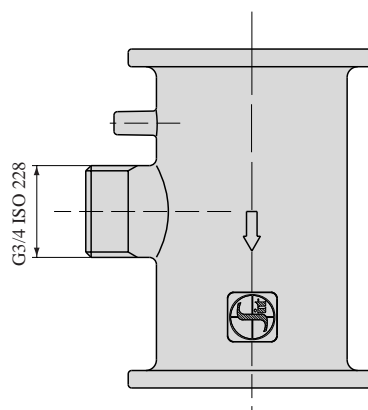

Versione collegamento gas con flangia

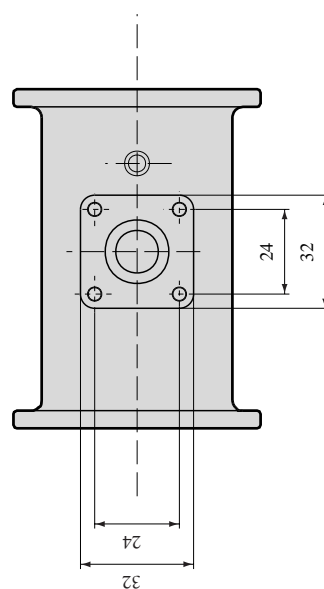



SIT GROUP

www.sitgroup.it - e-mail: marketing@sitgroup.it
